

Modernisierung in 8 Schritten

4. Konstruktionsleistungen

Hübner bietet Konstruktionsleistungen für Drehgeber und Anbauten an. Der Leistungsumfang wird im jeweiligen Angebot aufgeführt und kann enthalten:

- Aufmessen der vorhandenen, alten Anbauten und der Schnittstellen für die neuen Drehgeberanbauten vor Ort mit Skizzen und gegebenenfalls zusätzlichen Fotoaufnahmen.
- Erstellung von notwendigen Übersichts- und fertigungstechnischen Detailzeichnungen oder Fertigungsskizzen.
- Zeichnungen für das Anpassen vorhandener Drehgeber- und Anbaukonstruktionen.
- Detailzeichnungen von Einzelpositionen.
- Konstruktion der Schutzeinrichtungen (Abdeckungen) soweit vorgeschrieben.
- Erstellen der kompletten Dokumentation.

Modernisation in 8 steps

4. Design performances

Hübner offers design performances for encoders and attachments. The scope of services is detailed in the respective offer and can include:

- Taking on-site measurements of the existing, old attachments and interfaces for the new encoder attachments with sketches and, if required, additional photos.
- Drawing up of requisite general arrangement and detailed technical drawings or sketches for manufacture.
- Drawings to adapt existing encoder and attachment constructions.
- Detailed drawings of individual items.
- Construction of safety barriers (covers) if mandatory.
- Drawing up of the complete documentation.

Beispiel Sonderkonstruktion

Example of custom design

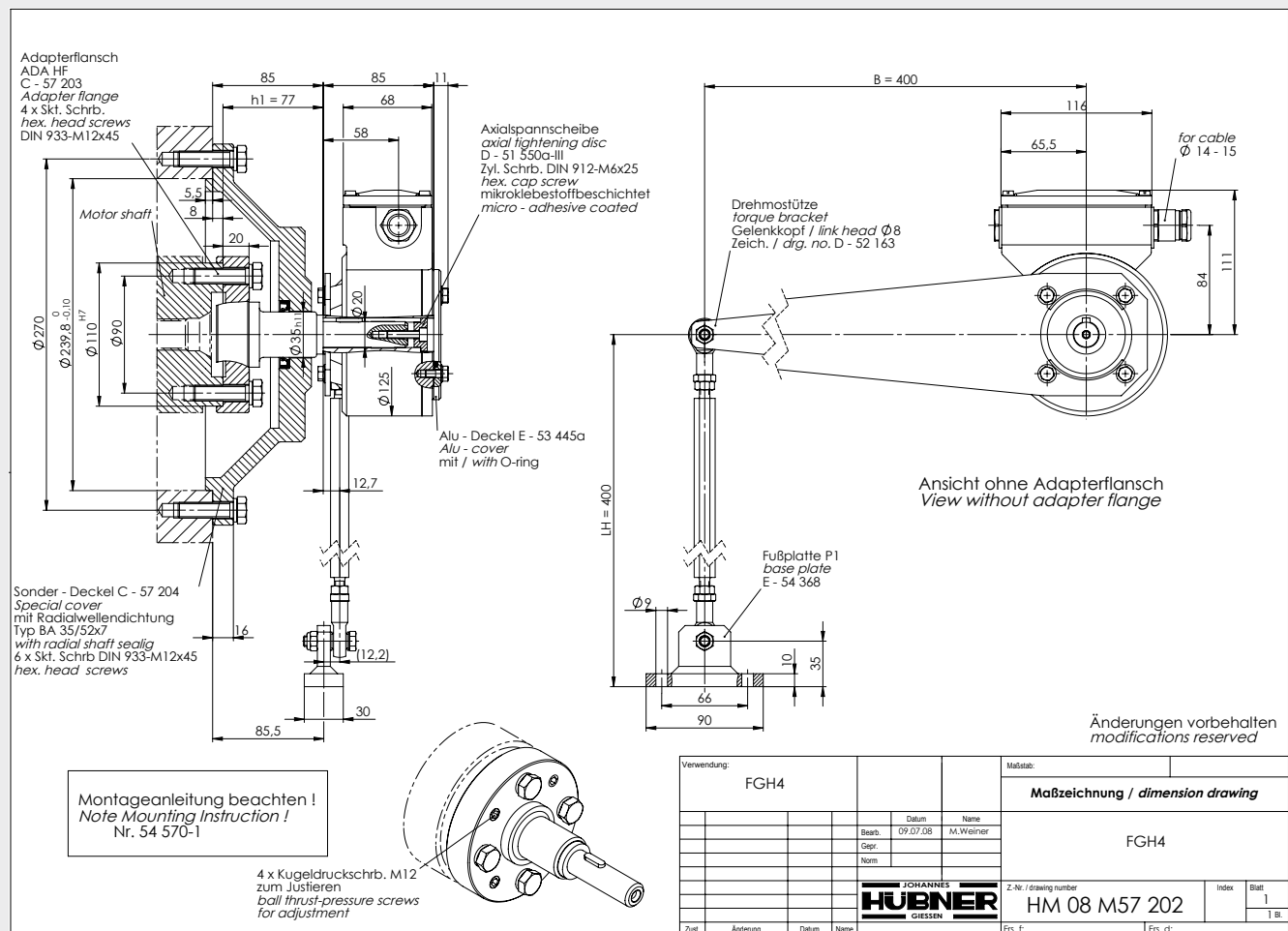

Anbau eines Hohlwellen-Drehgebers an maßgeschneiderten Adapterflansch mit Kugeldruck-Schrauben zur Optimierung des Rundlaufes. Abdichtung des Motor-Lagerschildes durch Sonder-Deckel mit integrierter Radialwellendichtung.

Mounting of a hollow shaft encoder to a tailor-made adapter flange with ball thrust-pressure screws to optimise concentric running properties. Sealing the motor end shield with a special plate including integrated radial shaft seal.