

Montageanleitung beachten!
Note mounting instructions!
No. 55 142

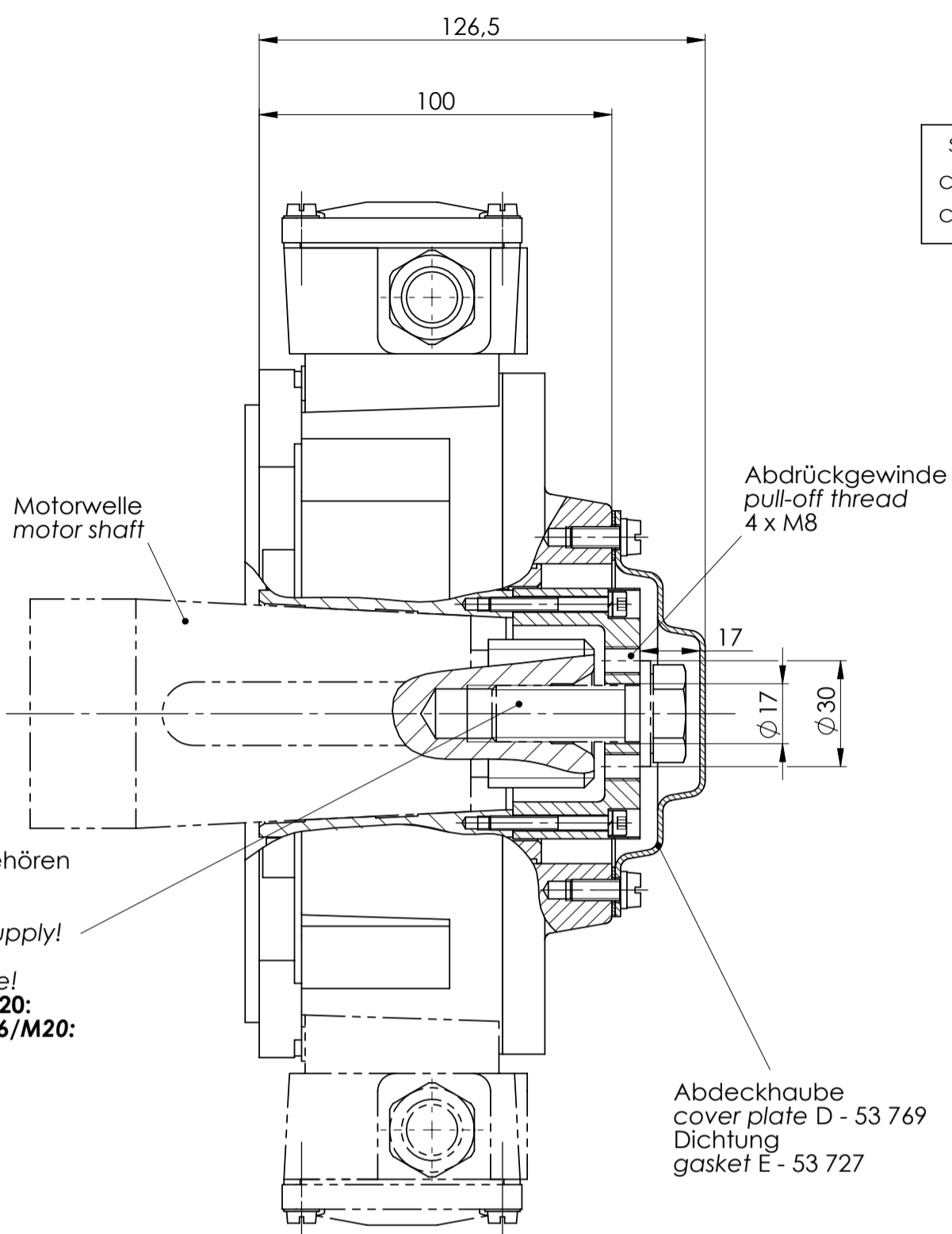

Zweiter Klemmkasten für redundante Ausführung KK oder Option S second terminal box for redundant configuration KK or option S

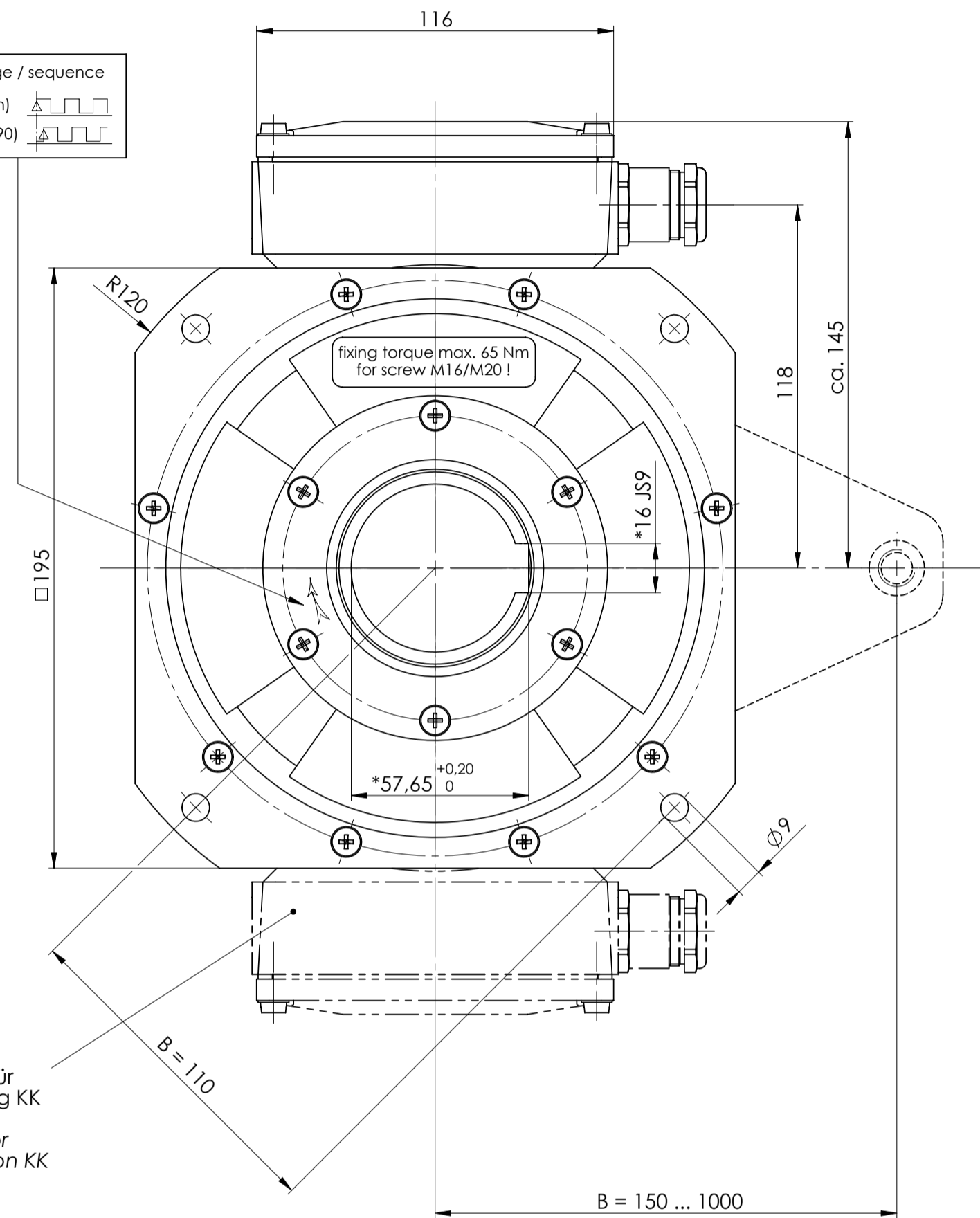
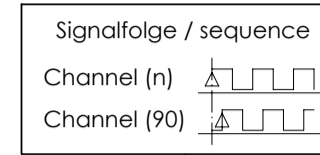

Ansicht ohne Motorwelle
view without motor shaft

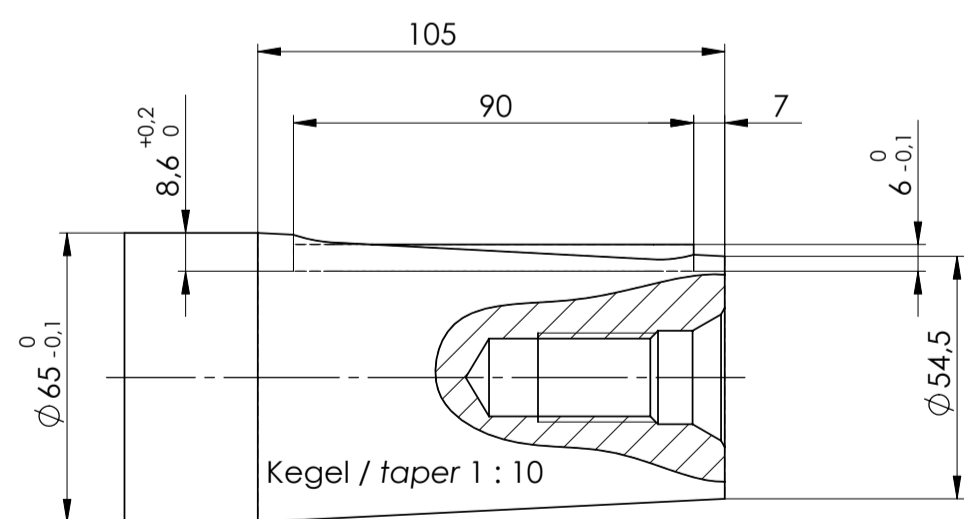

Motorwelle
motor shaft

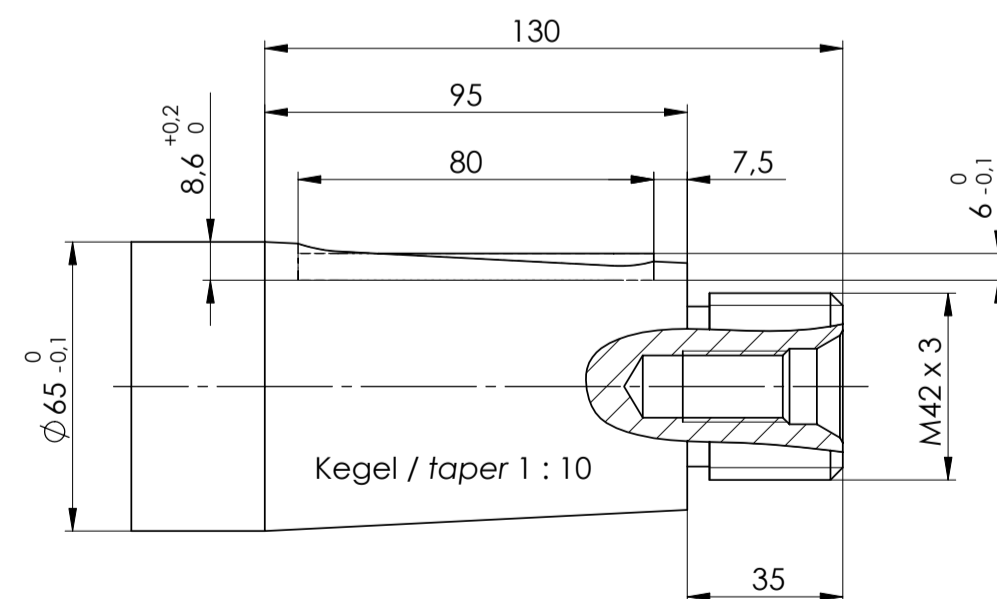

Motorwelle mit Gewinde
motor shaft with thread M42 x 3

Drehmomentstütze* siehe / torque bracket* see
HM 03 M 55 770 (D8 für / for B=110)
HM 03 M 55 771 (D12 für / for B = 150 ... 1000)

* Optional:

Bei Bestellung angeben / mention in order:
- isolierte Drehmomentstütze / insulated torque bracket
- Passfedernut / feather keyway

Änderungen vorbehalten
modifications reserved

Verwendung: Kegel-HW 61C / B14		Maßstab: 1:1	
Maßzeichnung / dimension drawing			
		Datum 22.12.05	Name J. Klingelh.
		Gepr.	
		Norm	
		FGH 6 K / KK ... /61C / B14	
		HM 05 M 56 461	
Zust.	Änderung	Datum	Name
gedruckt am 22.12.2005		Ers. f: HM 94 M 53 716a / HM 94 M 53 767a	
Ers. d:		Blatt 1 1 Bl.	

