

Drehmomentstütze für FGH 4

Hebellängen Maß B und L / L_H angeben

Torque bracket for FGH 4

Please specify lever arm length B and L / L_H

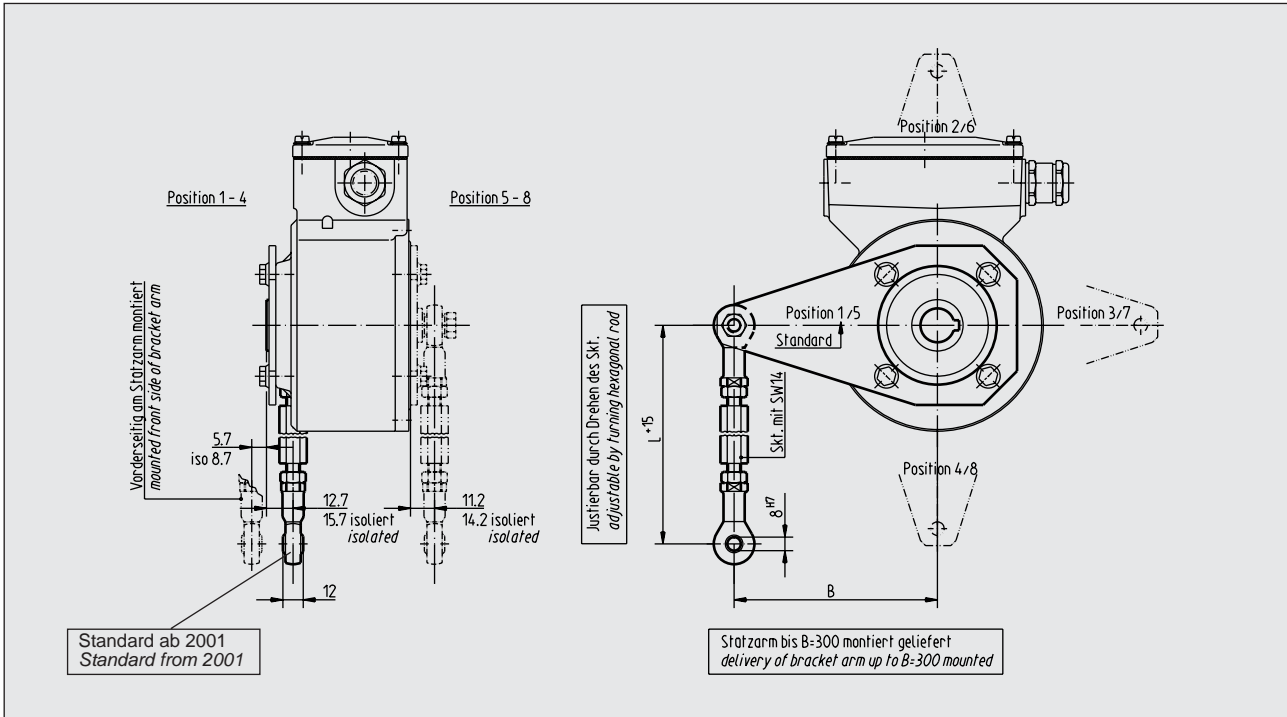

Zeichn. / Drawing No. D-52 163-HM
Für M8 Gelenkkopf / for M8 link head
Zeichn. Nr. D-53 830 – isolierte Ausführung
Drawing Nr. D-53 830 – isolated version

Länge / Length B	120; 150; 250; 500
Länge / Length L	125; 150; 200; 300; 500
Länge L _H mit Fußplatte L + 35 mm / Length L _H with base plate	
andere Längen auf Anfrage / other lengths on request.	

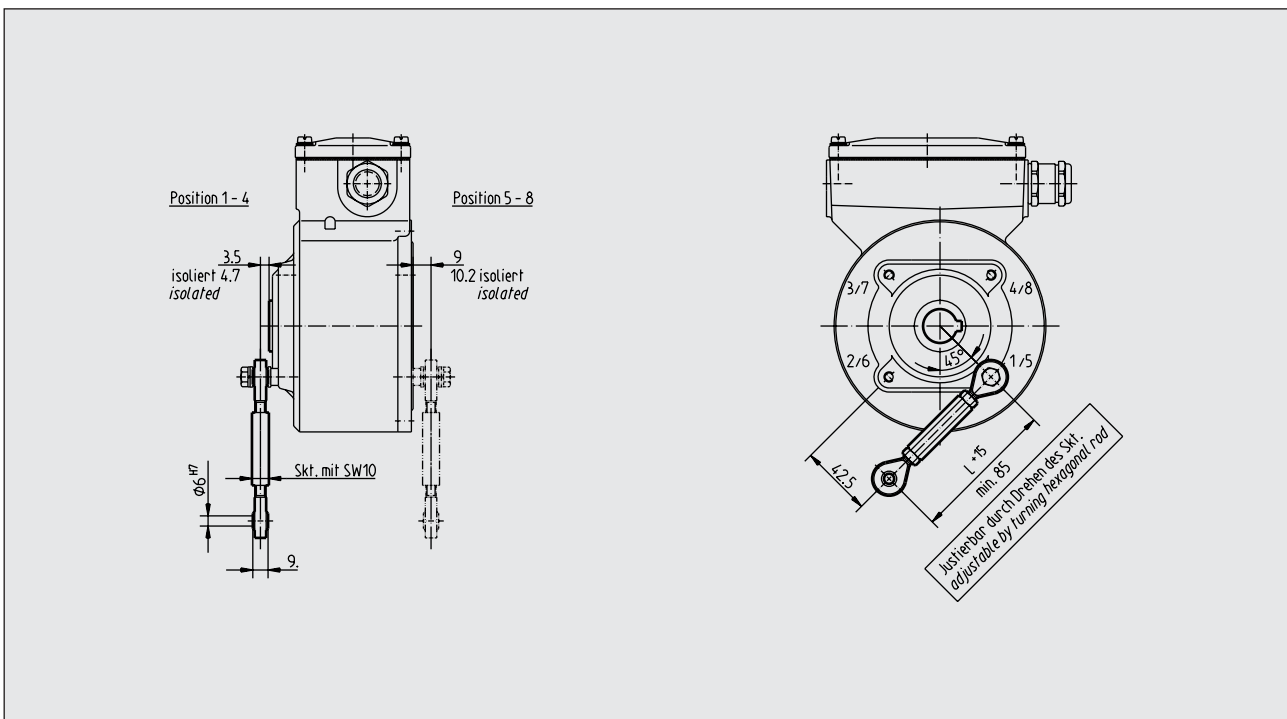

Zeichn. / Drawing No. D-52 162-HM
Für M6 Gelenkkopf / for M6 link head

Länge / Length L	100; 125; 150; 200
andere Längen auf Anfrage / Other lengths on request	

Drehmomentstütze für besondere Genauigkeitsanforderungen
mit langen Hebelarmen Maß B und LH

Torque bracket for special requirements on precision,
with long lever arm dimensions B + LH

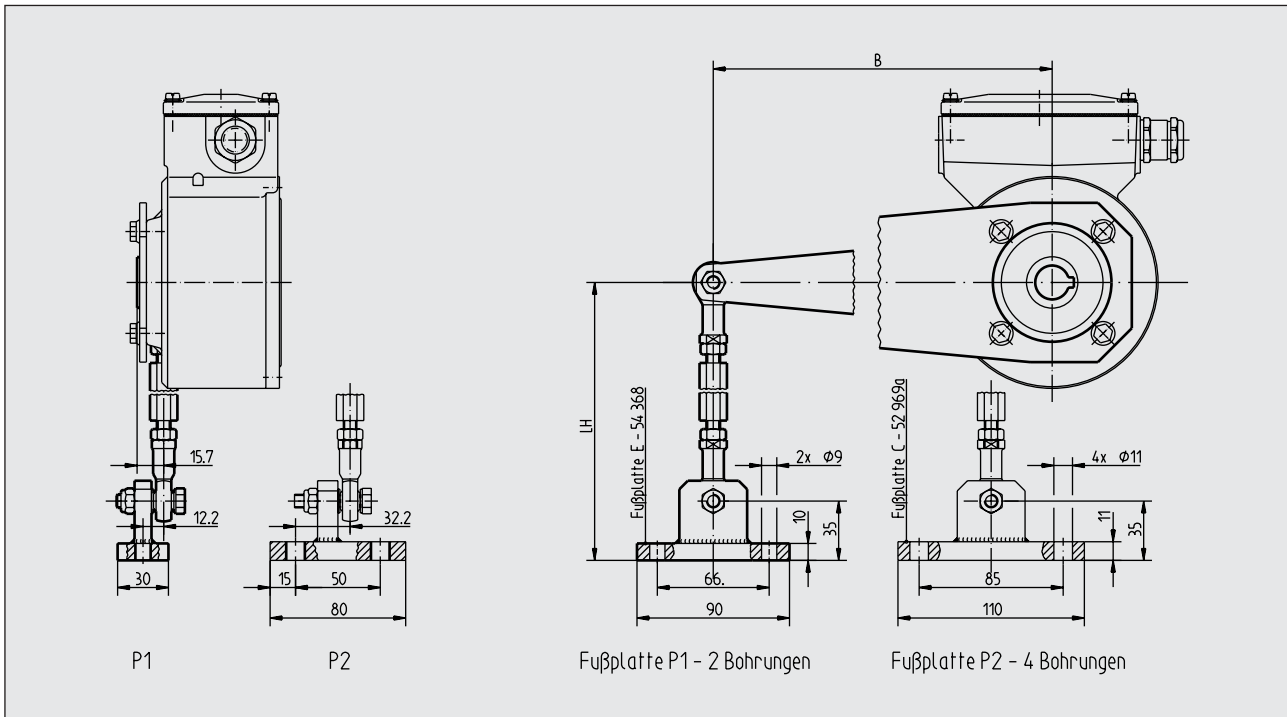

Für M8 Gelenkkopf/ for M8 link head

Fußplatte / base-plate	Zeichn. / Drawing No.
P1--2 Bohrungen / 2 holes	E-54 368
P2--4 Bohrungen / 4 holes	C-52 969a
isolierte Ausführung bei Bestellung angeben	
<i>isolated version pls. indicate on ordering</i>	

Länge / Length B	400; 450; 500
Länge / Length L_H	400; 475; 500; 540; 600; 685
andere Längen auf Anfrage / other lengths on request.	

Rundlaufgenauigkeiten (Radial- und Planschlag) der Antriebswelle und des Gebers, verursachen leichte Drehungen des Gebergehäuses (pendeln). Die Drehmomentstütze gleicht diese Bewegung über die Gelenkköpfe aus, wobei ein langer Hebelarm den Drehwinkel reduziert.

Empfehlung: bei **hoher Impulszahl > 1200**
bei **großem Axialhub > 5 mm**
bei **großem Radialschlag > 0,1 mm**

Concentricity tolerances (axial and radial eccentricity) of the drive shaft and the encoder cause oscillating movements of the encoder housing. A torque bracket compensates these movements by means of link heads. A long lever arm reduces the rotational angle.

Recommendation for **pulse rate > 1200**
for **axial motion > 5 mm**
for **radial eccentricity > 0.1 mm**

Drehmo-Stütze-Hebellängen

– Betrachtungen zur Auswahl –
Wichtige Faktoren sind:

- Radialschlag der Antriebswelle
- Impulszahl
- Paßungsspiel
- Axialhub

siehe **Zusatzdatenblatt** FGH 4-6-8-14 auf Anforderung

Beispiel:

Impulszahl 3000

aus Diagramm 108"

(Winkelsekunden einer 1/4 Teilung)

Radialschlag-Antriebswelle: 0,06 mm –

Axialhub 4 mm

Paßungsspiel 0,02 mm

nach Zusatzdatenblatt Tabelle:

nur mit Drehmolängen B/L = 250 m

– liegt der Gesamtfehler unter 108" –

(aus der Auswahltabelle müssen die einzelnen Drehwinkelfehler α addiert werden)

Torque bracket lever arm lengths

– Selection criteria –

Important features are:

- Radial eccentricity of drive shaft
- Pulse rate
- Fitting tolerance
- Axial motion

see additional data sheet FGH 4-6-8-14 – on request

Example:

Pulse rate 3000

from diagram: 108"

(angular seconds of a 1/4 increment)

Radial eccentricity of drive shaft: 0.06 mm –

Axial motion 4 mm

Fitting tolerance 0.02 mm

as per table in additional data sheet

only with arm length B/L = 250 mm

the total misalignment will be below 108"

(Sum up the individual angular misalignments α from the table)

Gelenkkopf-Montagesituation

(detaillierte Darstellung)

Link head mounting situation

(detailed view)

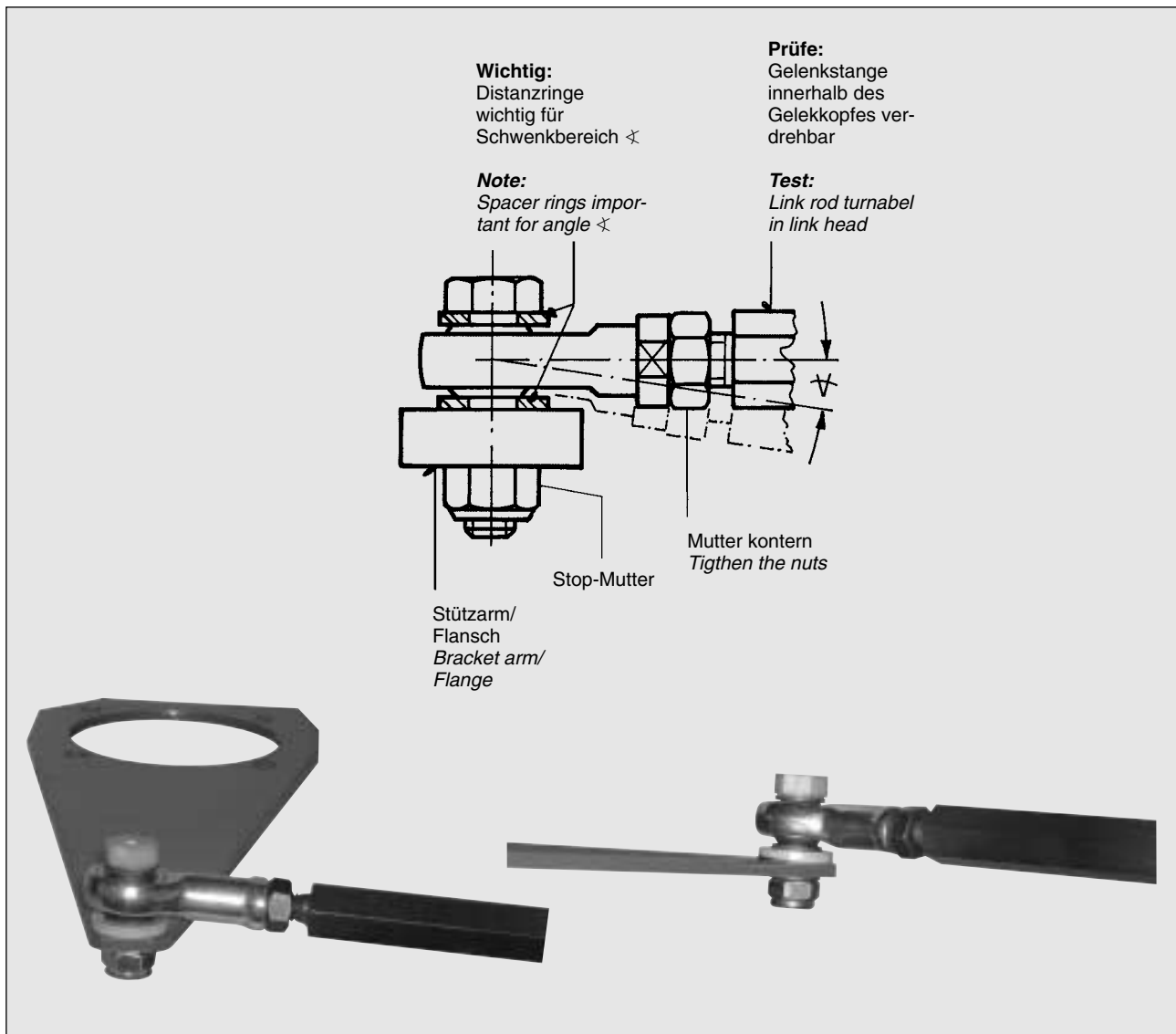

Beachte:

Hochleistungsgelenkköpfe sind **wartungsfrei**. Anwendungen im Tagebau-, in Meeresnähe, bei **aggressiven Umgebungsbedingungen**, werden Gelenkköpfe aus **nichtrostendem Material** empfohlen (bei Bestellung angeben, Mehrpreis).

Die Gelenkköpfe dürfen nicht mit Farbe verschmiert werden.

Die Überprüfung der angebauten Drehmomentstütze:

Gelenkstange ist nach der Montage **leicht verdrehbar**, innerhalb des Gelenkkopfes, nicht verkantet.

Festsitzende Gelenke bewirken unzulässige Lagerbelastungen, die die **Lagerlebensdauer reduzieren**.

Note:

High-performance link heads don't require **servicing**. They are applied in open mining, **under harsh ambient conditions** e. g. where there is salt vapor or salt-bearing air. In such cases it is recommended to use link heads of **stainless material**. (please indicate on ordering, extra price).

Prevent link heads from paint smudging.

Check mounting of torque bracket:

Link rod must **turn easily** in link head, not distortion.

Non-movable links can generate unpermissible bearing loads effecting the **working life of the bearings** which **will reduce**.